

Ekko U 100(45) h

Schmid
MADE IN GERMANY

Details

- Kamineinsatz 3-seitig offen
- 100(45)51 - Höhe 51 cm
100(45)57 - Höhe 57 cm
- Optional: Selbstschließende Tür
- Untere Scheibenspülung einstellbar
- Standard-Innenauskleidung: Schamotte, glatt
- Hochwertige Gusskuppel, sämtliche Teile beweglich, verstellbar von 0 - 90°

Technische Daten

	DE	Export
Nennwärmeleistung	15 kW	20 kW
Wärmeleistungsbereich	8,0-16,7 kW	8,0-20,6 kW
Wirkungsgrad	>80 %	
Dämmstärke (bei nicht zu schützender Wand) (bezogen auf SILCA® 250KM)	60 mm	
Verbrennungsluftstutzen	2 x Ø 125 mm	
empfohlene Scheitholzlänge	33 cm	
Gewicht	370 kg	
Wärmeabgabe: über die Sichtscheibe	60 %	
Wärmeabgabe: konvektive Leistung	40 %	

Daten für Schornsteinfeger

nach DIN EN 13384

(Betrieb geschlossen)

Werttripel bei NWL	Abgasmassenstrom	17,2 g/s	18,3 g/s
	Abgastemperatur	221 °C	232 °C
	erforderlicher Förderdruck	12-15 Pa	



Ekko U 100(45) mit hochschiebbarer Front

Standard



Front Kristall



Tür hochschiebbar



2x 125 mm

Außenluftanschluss

Optional



Front Anthrazit



Blendrahmen



150 mm

Außenluftanschluss



Tragrahmen-system



Energieeffizienzklasse
nach (EU) 2015/1186
(15 kW)



Energieeffizienzklasse
nach (EU) 2015/1186
(20 kW)



1. BImSchV
Stufe 2

Farbliche und technische Änderungen durch Weiterentwicklungen sowie Irrtümer vorbehalten. Weitere Informationen unter www.camina-schmid.de



Frontansicht M 1:20

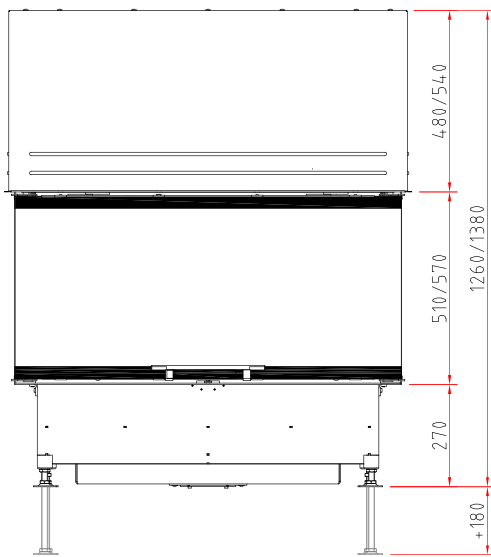

Seitenansicht M 1:20

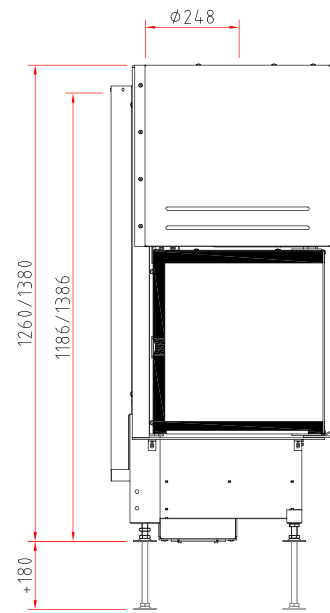

Draufsicht M 1:10

